

# NACZEPA DO TRANSPORTU LPG | ADR KLASA 2

Nowa jakość na rynku  
pojazdów do przewozu LPG.

**48 m<sup>3</sup> / 50 m<sup>3</sup>**

Pojemność

**11700 kg**

Masa naczepy  
wersja dystrybucyjna

**11000 kg**

Masa naczepy  
wersja bez pompy

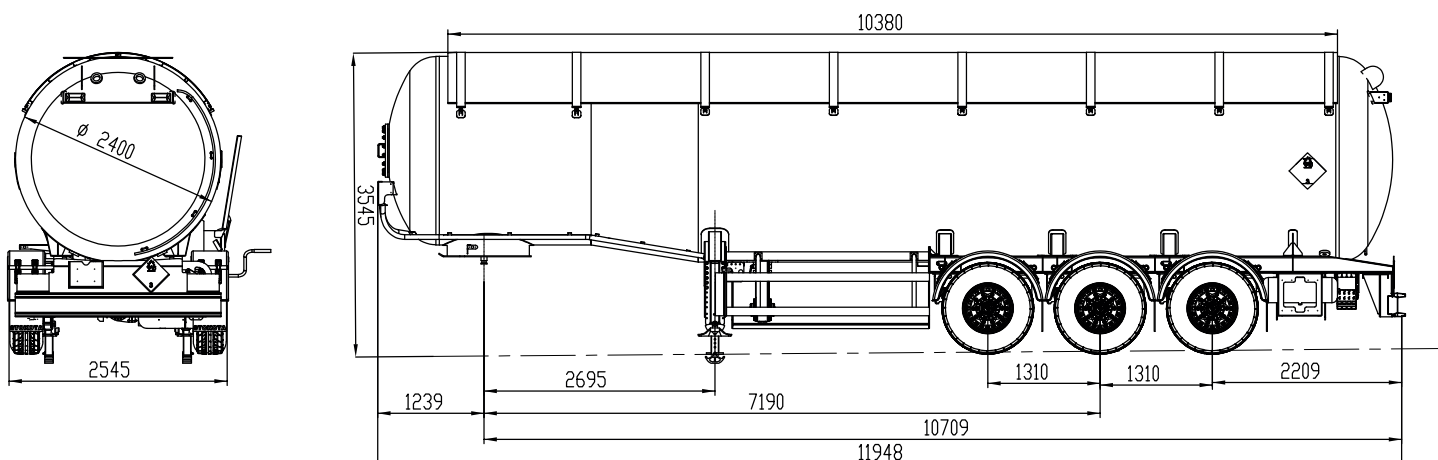

Road sense  
for tomorrow

## NACZEPA DO TRANSPORTU LPG | ADR KLASA 2

<b>ZBIORNIK</b>	Wykonanie z aluminiową osłoną słoneczną lub bez. Stal o podwyższonej wytrzymałości P460NL lub Duplex na życzenie klienta. Ciśnienie próbne 2,5 MPa.	
<b>ZAŁADUNEK</b>	Pompa zewnętrzna lub pompa własna z wykorzystaniem układu pomiarowego	
<b>ROZŁADUNEK</b>	Rozładunek bez układu pomiarowego (bezpośredni) lub z wykorzystaniem układu pomiarowego i pompy własnej.	
<b>PODWOZIE I UKŁAD JEZDNY</b>	Podwozie jako niezależna rama stalowa, galwanizowana, niemalowana lub wykonana ze stali nierdzewnej. Osie SAF, JOST, BPW.	
<b>WYKOŃCZENIE</b>	Kolory dowolne wg RAL lub FLN – jeden kolor dla zbiornika – jeden kolor dla Podwozia i jego komponentów. Pozostałe elementy wykończenia zgodnie z życzeniem klienta (grafiki, logo – klejenie lub malowanie).	
<b>BOGATA OFERTA WYPOSAŻENIA DODATKOWEGO</b>	<b>NAJWYŻSZA JAKOŚĆ WYKONANIA</b>	<b>NAJWYŻSZE STANDARDY BEZPIECZEŃSTWA</b>

Wszystkie produkty firmy STOKOTA posiadają certyfikacje głównych europejskich urzędów dozoru transportu (TDT, TUV, Bureau Veritas, Vincotte i inne), a cała produkcja odbywa się w zakładach w Polsce i Belgii.



**Marcin Bowsza**  
Menadżer ds. eksportu  
+48 603 181 657  
marcin.bowsza@stokota.com

**Wojciech Walencik**  
Menadżer sprzedaży  
+48 603 301 627  
wojciech.walencik@stokota.com

**Piotr Łyżwa**  
Dyrektor sprzedaży  
+48 607 796 678  
piotr.lyzwa@stokota.com